

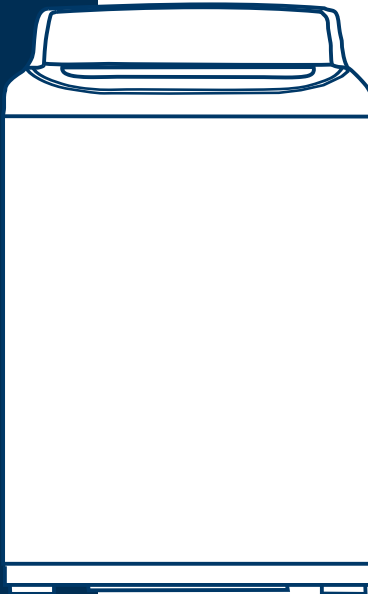

LAVADORA DE ROPAS
WASHING MACHINE

CARGA SUPERIOR
Fully Automatic

MANUAL DE USUARIO USER MANUAL



Read This Manual

Read all instructions and explanations for the installation before use. Follow the instructions carefully. Keep the operation instructions handy for later use. If the appliance is sold or passed on, ensure that the new owner always receives this operation instructions.

Advertencia: Lea con atención este manual antes de usar el aparato y guárdelo para futuras consultas.

Para la mejora del producto, el diseño y las especificaciones están sujetos a cambios sin previo aviso.

Consulte a su distribuidor o fabricante para obtener más detalles.



MODEL: MA500W21/W

CONTENIDO

INSTRUCCIONES DE SEGURIDAD

■ Instrucciones de Seguridad	2
------------------------------------	---

INSTALACIÓN

■ Descripción del producto	8
■ Embalaje de la lavadora	9
■ Desembalaje de la lavadora	9
■ Área de instalación	9
■ Instalación de manguera de drenaje	10
■ Nivelar la lavadora	10
■ Selección de grifo	11
■ Conexión de manguera de entrada, grifo y lavadora.....	11

OPERACIONES

■ Preparación antes del lavado.....	12
■ Lavado	12
■ Después de lavado.....	12
■ Asuntos del lavado que requieren de su atención	13
■ El uso de detergente y polvo de lavado.....	13
■ Panel de control	14
■ Opción.....	15
■ Ajustes personalizados de programas de lavado.....	16
■ Funciones del proceso de lavado.....	16
■ Tabla de programas de lavado	17

MANTENIMIENTO

■ Limpieza y Cuidado	18
■ Limpieza del gabinete.....	18
■ Limpieza del filtro de entrada.....	18
■ Resolución de Problemas	19
■ Especificaciones técnicas.....	20
■ Programa de prueba de eficiencia energética.....	21

INSTRUCCIONES DE SEGURIDAD

■ Instrucciones de Seguridad

Para su seguridad, la información contenida en este manual deben seguirse para reducir el riesgo de incendio o explosión, descarga eléctrica o para evitar daños a la propiedad, lesiones personales o pérdida de la vida.

- Este aparato no está pensado para ser utilizado por personas (incluso niños) con capacidades mentales, sensoriales o físicas reducidas, o bien con falta de experiencia y conocimiento, a menos que la persona a cargo de su seguridad le brinde la supervisión o instrucción necesaria en relación con el uso del aparato.
- Se debe vigilar a los niños para asegurarse de que no jueguen con el aparato.
- Si el cable de alimentación está dañado, debe ser reemplazado por el fabricante, su agente de servicio o personas calificadas para evitar un peligro.
- Deben usarse los juegos de mangueras nuevos suministrados del aparato y los juegos de mangueras viejos deben dejarse de su uso.
- No obstruya las aberturas con una alfombra.
- Este aparato está diseñado para ser utilizado en aplicaciones domésticas y similares, tales como:
 - Áreas de cocina de personal en tiendas, oficinas y otros entornos de trabajo;
 - Casas rurales;
 - Por clientes en hoteles, moteles y otros entornos de tipo residencial;
 - Entornos tipo alojamiento y desayuno;
 - Áreas de uso común en bloques de viviendas o en lavanderías.

INSTRUCCIONES DE SEGURIDAD

Modelo	Capacidad de Lavado	Presión de Agua Estándar
MA500W21/W	21.0kg	0.03MPa~0.8MPa

Explicación de los símbolos:



Advertencia

Esta combinación de símbolo y palabra de advertencia indica una situación peligrosa potencialmente que puede provocar la muerte o lesiones graves a menos que se la evite.



Precaución

Esta combinación de símbolo y palabra de advertencia indica una situación peligrosa potencialmente que puede provocar lesiones leves o de menor importancia o daños a la propiedad y al medio ambiente.



Nota

Esta combinación de símbolo y palabra de advertencia indica una situación peligrosa potencialmente que puede provocar lesiones leves o de menor importancia.

INSTRUCCIONES DE SEGURIDAD



Advertencia

La descarga eléctrica

- Este aparato es solo para uso en interiores.
- No coloque la lavadora en un lugar húmedo.
- No inserte las manos en la tina cuando esté en funcionamiento.
- Si la tina no se detiene unos 15 segundos tras abrir la tapa, deje de utilizar la lavadora y hágala reparar.
- Antes de realizar mantenimiento en el equipo, desconecte de la red eléctrica.
- Tras utilizar el equipo, desconecte siempre de la corriente y cierre la toma de agua. Presión máx. de entrada del agua, en pascales. Presión mín. de entrada del agua, en pascales.
- Por su seguridad, coloque el enchufe en un tomacorriente de tres polos conectado a tierra. Inspeccione y asegúrese de que su tomacorriente esté conectado a tierra de manera apropiada y fiable.
- Asegúrese que un técnico cualificado se encargue de conectar sus instalaciones de agua y electricidad según las instrucciones del fabricante y en cumplimiento de la normativa local de seguridad.

INSTRUCCIONES DE SEGURIDAD

Riesgo para niños

- Países EU: El aparato puede ser utilizado por niños mayor de 8 años y personas con capacidades físicas, sensoriales o mentales reducidas o con falta de experiencia y conocimiento si han sido supervisados o indicados sobre el uso del aparato de forma segura y comprenden los peligros involucrados. Los niños no deben jugar con el aparato. Los niños no deben realizar la limpieza y el mantenimiento de usuario sin supervisión.
- Los animales y los niños pueden subirse a la máquina. Compruebe la máquina antes de cada operación.
- Todo niño debe ser supervisado a fin de evitar que juegue con el aparato.
- El equipo podría cobrar mucha temperatura durante su funcionamiento. Mantenga niños y mascotas alejados del equipo mientras esté en funcionamiento en ambientes muy húmedos o bien con gases cáusticos o explosivos.
- Retire todo el embalaje antes de utilizar el equipo. De lo contrario, pueden causar daños graves.
- La lavadora con una sola válvula de entrada puede ser conectada únicamente al abastecimiento de agua fría. El producto con doble válvula de entrada debería ser conectado tanto al abastecimiento de agua fría como al de agua caliente.
- El enchufe debe ser accesible tras la instalación.

Riesgo de explosión

- No lave ni seque artículos que hayan sido limpiados con, lavados, remojados o manchados con combustible u otras sustancias explosivas (tales como cera, aceite, pintura, gasolina, desengrasantes, diluyentes de limpieza en seco, queroseno, etc.) Esto podría producir incendios o explosiones.
- De antemano, enjuague a mano minuciosamente los artículos a lavar.

INSTRUCCIONES DE SEGURIDAD



Precaución

Instalación del producto

- Esta lavadora está pensada únicamente para un uso en interiores.
- No está pensada para un uso incorporado.
- No obstruya las aberturas con una alfombra.
- No instale la lavadora en un baño ni en ambientes muy húmedos o bien con gases cáusticos o explosivos.
- Retire todo el embalaje y pernos de transporte antes de utilizar el equipo. De lo contrario, pueden causar daños graves.
- La lavadora con una sola válvula de entrada puede ser conectada únicamente al abastecimiento de agua fría. El producto con doble válvula de entrada debería ser conectado tanto al abastecimiento de agua fría como al de agua caliente.
- El enchufe debe ser accesible tras la instalación.
- No lave, gire, o seque agua asientos, abrigo relleno de plumón, tapetes, o la ropa. No lave in de espesor, duro tapetes incluso si la lavadora marca se encuentra en la etiqueta de instrucciones de cuidado. Esto puede ocasionar lesiones o dañar la lavadora, paredes, pisos, o la ropa debido a vibraciones anormales.

Riesgos de daños en el equipo

- Su producto está pensado para un uso doméstico y ha sido diseñado únicamente para tejidos aptos para lavadora.
- No se trepe al equipo ni se siente sobre el mismo.
- No se apoye sobre la puerta del equipo.
- Precauciones durante el transporte del equipo:
 1. Los pernos de transporte deberán ser colocados nuevamente en el equipo por una persona especializada.
 2. Deberá drenar toda el agua acumulada en el equipo.
 3. Transporte el equipo con cuidado. No sujete nunca el equipo de sus piezas protuberantes al levantarlo. Durante el transporte, no utilice la puerta del equipo como manija.
 4. Este aparato es pesado. Transporte con cuidado.

INSTRUCCIONES DE SEGURIDAD

- No cierre la puerta con demasiada fuerza.
- Queda prohibido el lavado de alfombras.

Operación del aparato

- Antes de lavar la ropa por primera vez, el producto se debe operar una vez a través de todos los procedimientos sin ropa adentro.
- Quedan prohibidos los diluyentes tóxicos o explosivos y toda sustancia inflamable. La gasolina, el alcohol, etc., no deberán ser utilizados como detergentes. Seleccione únicamente aquellos detergentes aptos para lavadora, en especial para tambores.
- Asegúrese de que todos los bolsillos estén vacíos. Los elementos afilados y rígidos como monedas, broches, clavos, tornillos o piedras, etc. pueden causar daños graves a la máquina.
- Compruebe que se haya drenado toda el agua dentro del tambor antes de abrir la puerta. No abra la puerta si se ve algo de agua.
- Tenga cuidado de no quemarse cuando el producto drene el agua caliente del lavado.
- No rellene nunca el agua a mano durante el lavado.
- Una vez el programa haya finalizado, aguarde dos minutos antes de abrir la puerta.

Embalaje/Electrodoméstico viejo



Esta marca indica que este producto no debe desecharse con otra basura doméstica en toda la EU. Para evitar dañar el medio ambiente o la salud humana por la eliminación incontrolada de residuos, recíclelo de manera responsable para promover la reutilización sostenible de los recursos materiales. Para devolver su dispositivo usado, use los sistemas de recolección o contacte con el distribuidor donde adquirió el producto. Éstos devuelven el producto para reciclarlo de forma segura para el medio ambiente.

INSTALACIÓN

■ Descripción del producto

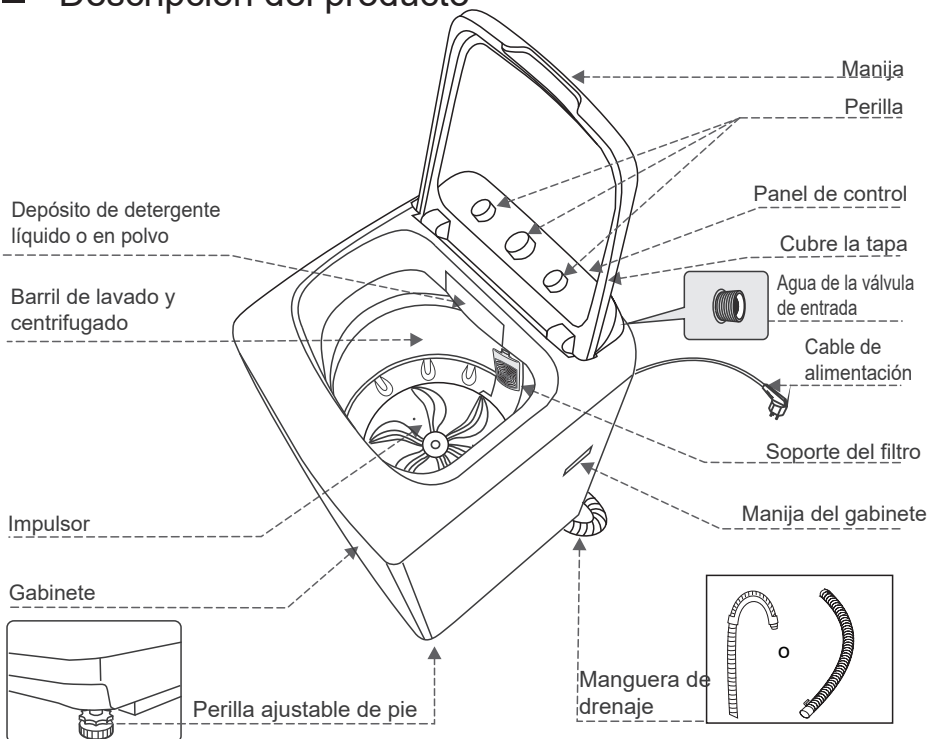

📌 Nota

- Este gráfico del producto es solo una referencia, consulte el producto real como estándar.

Accesorios

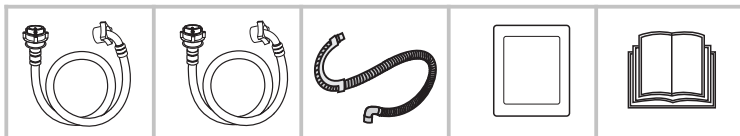

manguera de suministro de agua fría

Manguera de suministro de agua caliente (opcional)

Manguera superior de drenaje (opcional)

Zócalo del gabinete (opcional)

Manual de usuario

📌 Nota

- Nota: Si la manguera de drenaje ya está colocada en el equipo, entonces ya no habrá ninguna abrazadera flexible ni manguera de drenaje entre los accesorios.

INSTALACIÓN

■ Embalaje de la lavadora

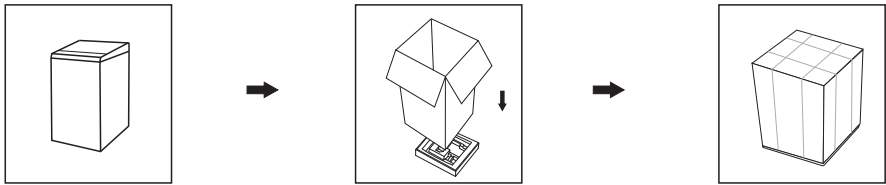

■ Desembalaje de la lavadora

⚠ Advertencia

- El material de embalaje (por ejemplo, láminas, espuma de poliestireno) puede ser peligroso para los niños.
- ¡Existe riesgo de asfixia! Mantenga todo el embalaje fuera del alcance de los niños.

1. Retire la caja de cartón y el embalaje de espuma de poliestireno.
2. Levante la lavadora y retire el embalaje de la base.
3. Retire la cinta que sujeta el cable de alimentación y la manguera de drenaje.
4. Retire la manguera de entrada del tambor.

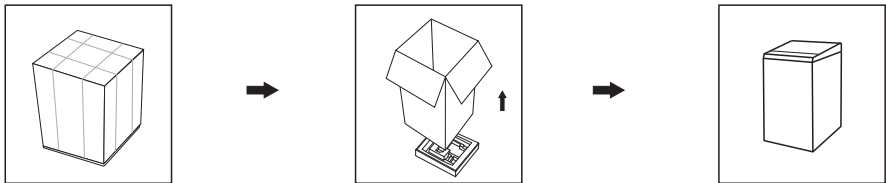

■ Área de instalación

⚠ Advertencia

- La estabilidad es importante para evitar que el producto se mueva!
- Asegúrese de que el producto no se apoye sobre el cable de alimentación.

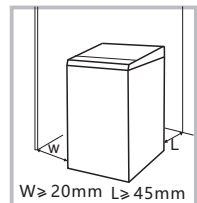

Antes de instalar la lavadora, se seleccionará una ubicación con las siguientes características:

1. Superficie rígida, seca y nivelada.
2. Es lejos de la luz solar directa.
3. Suficiente ventilación.
4. Temperatura ambiente superior a 0° C.
5. Manténgase alejado de fuentes de calor como carbón o gas.

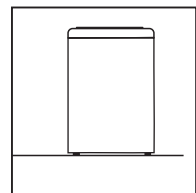

INSTALACIÓN

■ Instalación de manguera de drenaje

1. Coloque la manguera de drenaje completamente hacia dentro de la alcantarilla.
2. Sujete y afirme con un aro (tal como se muestra en la figura).

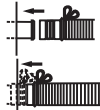
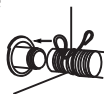

📌 Nota

- Nota: La manguera de drenaje del equipo con sistema superior de drenaje ya ha sido armada antes de abandonar la fábrica. Esta figura sirve como referencia para el sistema inferior de drenaje.

⚠ Advertencia

- No retuerza ni alargue la manguera de drenaje.
- Coloque la manguera de drenaje correctamente; de lo contrario, podrían producirse daños por fugas de agua.
- Si la manguera de drenaje es demasiado extensa, no la fuerce hacia dentro de la lavadora puesto que producirá ruidos fuera de lo normal.

Hay dos formas de colocar el extremo de la manguera de drenaje:

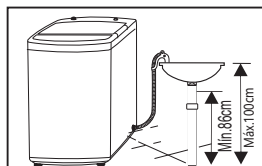
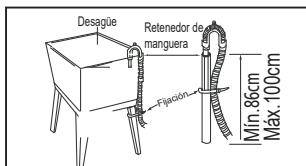
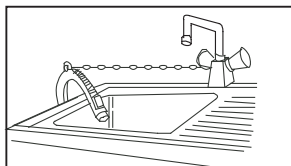

■ Nivelar la lavadora

⚠ Advertencia

- Las tuercas de bloqueo de las cuatro patas deben atornillarse firmemente contra la carcasa.

1. Compruebe si las patas están sujetas firmemente del gabinete. De lo contrario, devuélvalas a su posición original afirmando las tuercas.
2. Compruebe la alineación del producto mediante un nivel y, de ser necesario, corrija.
3. Afloje la contratuerca y gire las patas hasta que estén en contacto con el piso.
4. Una vez ajustada, vuelva a presionar las cuatro esquinas para asegurarse de que hayan quedado ajustadas.

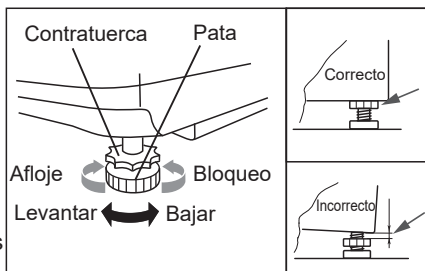

INSTALACIÓN

■ Selección de grifo

Seleccione un grifo apropiado.

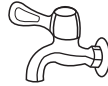

Grifo común



Grifo atornillado



Grifo especial para lavadora

■ Conexión de manguera de entrada, grifo y lavadora

1: Conexión entre grifo común y manguera de entrada.

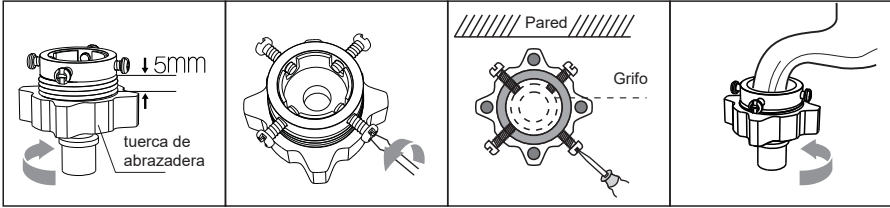

1. Agua de la válvula de entrada

2. Afloje los cuatro pernos

3. Coloque la base de conexión sobre el grifo y ajuste los pernos de manera pareja

4. Ajuste la tuerca de la abrazadera

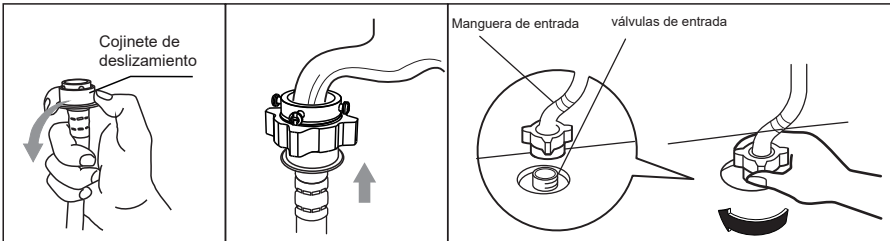

5. Presione el cojinete de deslizamiento, inserte la manguera de entrada dentro de la base de conexión

6. La conexión ha finalizado

7. Tras conectar e instalar, compruebe que no hayan fugas de agua

2: Conexión entre grifo atornillado y manguera de entrada.

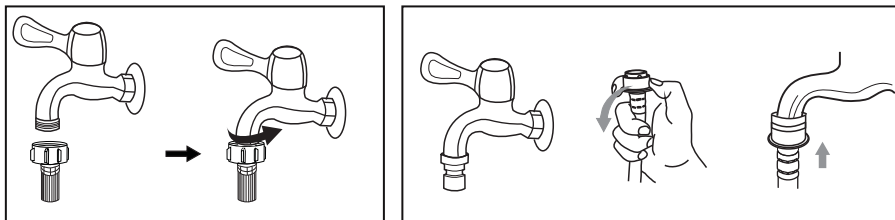

Grifo con rosca y manguera de entrada

Grifo especial para lavadora

⚠ Advertencia

- Para evitar fugas o daños por agua, siga las instrucciones de este capítulo.
- No retuerza, aplaste, modifique ni corte la manguera de entrada de agua.

OPERACIONES

■ Preparación antes del lavado

⚠ Precaución

- Antes de lavar, asegúrese de que está bien instalado.
- Antes de lavar por primera vez, la lavadora debe operarse una vez sin ropa, de la siguiente manera.



■ Lavado

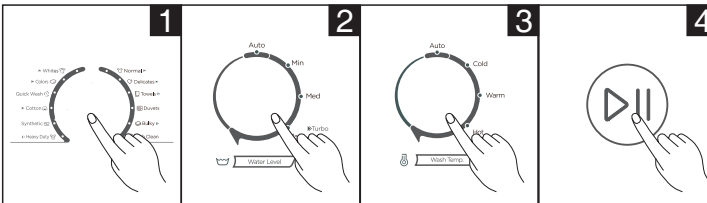

Seleccione programa Seleccione nivel Seleccione Temp. Iniciar

📌 Nota

- Si selecciona los valores predeterminados, podrá saltarse los pasos 2 y 3.

■ Después de lavado

El timbre continuará una vez haya finalizado el lavado y la corriente se cortará, de forma automática. Luego, descargue el lavado.

OPERACIONES

■ Asuntos del lavado que requieren de su atención

- Las condiciones de funcionamiento de la lavadora deben ser de entre 0-40 °C. Si se utiliza por debajo de 0 °C, la válvula de entrada y el sistema de drenaje pueden dañarse. Si la máquina se coloca a una temperatura de 0 °C o inferior, debe devolverse a una temperatura ambiente normal antes de su uso para asegurarse de que la manguera de suministro de agua y la manguera de drenaje no estén congeladas.
- Compruebe las etiquetas y las instrucciones del uso de detergente antes del lavado. Use un detergente sin espuma adecuado para lavar a máquina.

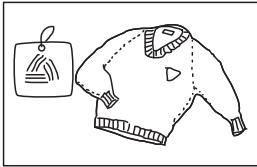

Compruebe las etiquetas

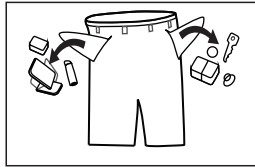

Vaciar los bolsillos

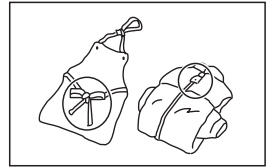

Atar las tiras largas, cremalleras o botones

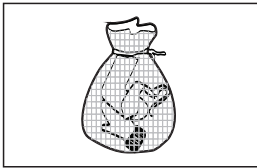

Colocar la ropa pequeña dentro de la funda de almohada

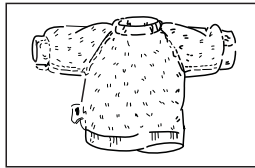

Dar la vuelta a las prendas de pelo largo

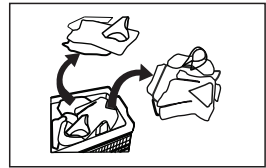

Separe las prendas de distintas texturas

⚠ Advertencia

- Al lavar una sola prenda, puede emitirse la alarma debido al desequilibrio. Por lo tanto, se sugiere agregar una o dos prendas más para lavar juntas para que el drenaje se realice sin problemas.
- No lave la ropa que ha tocado queroseno, gasolina, alcohol y otros materiales inflamables.

■ El uso de detergente y polvo de lavado

- El detergente o aditivo o detergente filamentosos, antes de introducirlo a la caja de detergente, se recomienda diluirlo en agua para evitar que la entrada de la caja de detergente se bloquee y se desborde de agua.
- Elija el tipo adecuado de detergente para las diferentes temperaturas de lavado para obtener el mejor rendimiento con menos consumo de agua y energía.

OPERACIONES

■ Panel de control

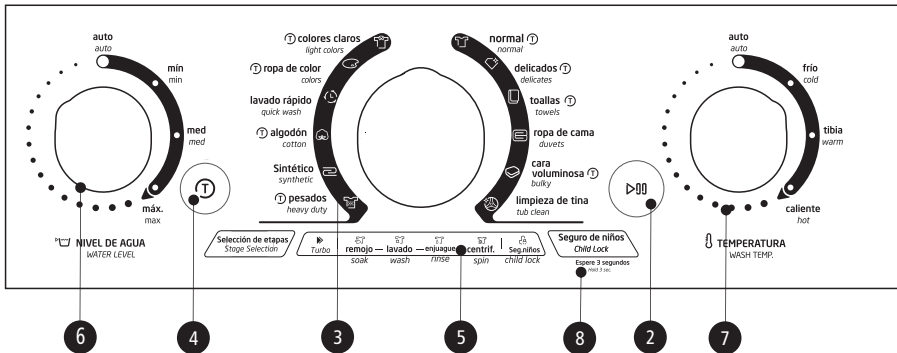

📌 Nota

- El gráfico es una referencia, por favor consulte el producto real como estándar.

1 Encendido/Apagado
Seleccione un programa o nada

2 Inicio/Pausa
Presione el botón para iniciar o pausar el ciclo de lavado.

3 Programa
Disponible según el tipo de lavado.

4 Botón de turbo
Tras escoger un programa, el usuario puede presionar el botón de Turbo (la luz de Turbo se encenderá) para iniciar la funcionalidad, obteniendo un programa más corto y un buen rendimiento del lavado.

5 Luces de estado del ciclo

La luz relativa se encenderá cuando la lavadora esté en el programa de lavado, mientras que la luz de remojo se encenderá cuando la lavadora esté realizando el proceso de remojo.
Cuando la luz de bloqueo esté encendida, no podrá abrir la puerta.
Cuando la luz de Turbo esté encendida, significa que el programa finalizará más rápido de lo normal.
Una vez el programa haya finalizado, la luz parpadeará 6 veces.

6 Nivel del agua
Tras seleccionar el programa, seleccione el botón de nivel de agua para el nivel adecuado de agua para el lavado.

7 Temperatura
Presionar para seleccionar el agua de lavado temperatura. El agua de enjuague temperatura siempre está frío.

8 Child Lock
Evite que los niños operen el equipo.

OPERACIONES

■ Opción

Nivel de agua

Nivel de agua

Seleccione el nivel de agua según las categorías de las prendas, el grado de suciedad y los hábitos de lavado de los clientes, excepto el Centrifugado y la Limpieza de tina.

Selección de etapas

Selección de etapas

Combinación de luz de remojo, lavado, enjuague y centrifugado está disponible.

Temperatura

Temperatura

Seleccione la perilla de temperatura de lavado para regular el agua caliente, tibia, fría para lavar.

Seguro de niños

Seguro de niños

Si desea bloquear todos los botones para evitar que los niños cambien los ajustes, puede activar el Seguro de niños.

Cómo activar seguro

1. Seleccione programa
2. Presione el botón Inicio/Pausa para iniciar el lavado.
3. Presione el botón de seguro de niños 3 seg.



Cómo desactivar seguro

Si desea quitar el seguro durante el lavado, vuelva a presionar el botón de selección de seguro de niños 3 seg.

⚠ Precaución

Cuando la tapa esté abierta durante el funcionamiento del equipo, el timbre pitará de continuo hasta que se le cierre.

OPERACIONES

■ Ajustes personalizados de programas de lavado

Los clientes pueden seleccionar programas de lavado según sus genuinas necesidades, volumen de agua y hora de lavado.



■ Funciones del proceso de lavado

Los clientes pueden definir un proceso único o una combinación de enjuague y centrifugado libremente, según sus necesidades. Estas son las instrucciones detalladas para los diversos modelos:

Función de solo centrifugado

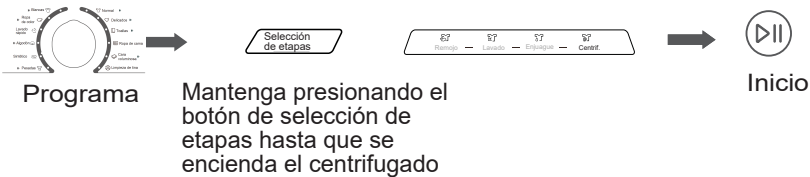

📌 Nota

- Toda otra combinación de procesos es como la anterior.

▶ Turbo



📌 Nota

- Con Lavado Rápido, Toallas, Limpieza de tina y Sintético, no es posible seleccionar Turbo.

OPERACIONES

■ Tabla de programas de lavado



Los programas están disponibles según el tipo de ropa sucia.

Programa	
Blancas	Para lavar ropa blanca.
Ropa de color	Apto para lavar prendas de colores.
Lavado rápido	Para lavar prendas algo sucias con un solo ciclo de enjuague.
Algodón	Apto para lavar prendas de algodón.
Sintético	Para lavar prendas sintéticas, como por ejemplo: camisas, abrigos, combinación.
Pesadas	Utilice este programa para lavar prendas pesadas tales como pantalones y mantas.
Normal	Programa de lavado de tejidos estándar, apto para lavar tejidos de algodón ramio una vez, enjuagar dos veces, con un centrifugado algo más largo.
Delicados	El flujo de agua no es muy firme. Se le utiliza para lavar ropa de lana, prendas ligeras o más limpias.
Toallas	Para lavar toallas.
Ropa de cama	Para lavar ropa de cama.
Cara voluminosa	Apto para lavar prendas voluminosas. Por ejemplo, pantalones y así.
Limpieza de tina	Se adherirán los residuos del polvo de lavado dentro y fuera del barril debido a la contaminación y el problema de la calidad del agua. Cobrará olor y el drenaje no fluirá. De lo contrario, el residuo que se adhiere se desprenderá durante el lavado de proceso. Y la ropa quedará sucia. El usuario debería limpiar la tina una vez al mes.

MANTENIMIENTO

■ Limpieza y Cuidado

⚠ Advertencia

- Antes de comenzar a realizar mantenimiento, desconecte el equipo y cierre el grifo.

■ Limpieza del gabinete

El mantenimiento adecuado de la lavadora puede prolongar su vida útil. La superficie se puede limpiar con detergentes neutros no abrasivos diluidos cuando sea necesario. Si se desbordase algo de agua, válgase de un paño mojado para secar de inmediato. No se permite ningún objeto afilado.

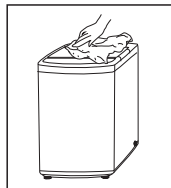

📌 Nota

- El ácido fórmico y sus solventes diluidos o equivalentes, tales como alcohol, productos químicos o solventes, etc., están prohibidos.

■ Limpieza del filtro de entrada

📌 Nota

- Si hay menos agua, debe limpiar el filtro de la entrada.

Lavado del filtro en la lavadora:

1. Destornille la manguera de entrada del lado posterior del equipo.
2. Retire el filtro con alicates de punta larga y vuelva a colocar una vez lavado.
3. Válgase de un cepillo para limpiar el filtro.
4. Vuelva a conectar la manguera de entrada.

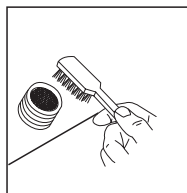
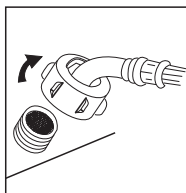

Filtro de pelusa limpio

1. Su lavadora cuenta con un filtro de pelusa incorporado. Le puede ayudar a recoger la pelusa durante el lavado.
2. Se recomienda que quite la pelusa del mismo cada 10 ciclos de lavado.
3. Retire el filtro y límpielo con agua. Luego, vuelva a colocarlo en la lavadora.

Filtro mágico

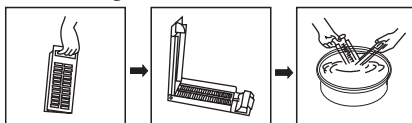

Filtro normal

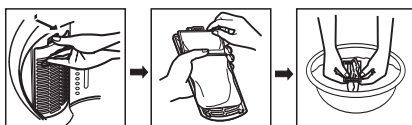

MANTENIMIENTO

■ Resolución de Problemas

El inicio del equipo no funciona o se detiene durante el funcionamiento. Intente primero hallar una solución para el problema, de no ser posible, comuníquese con el centro de servicio técnico.

Descripción	Artículos de inspección
No hay lavado	Si no hay corriente o se quemó el fusible. Si el voltaje de la alimentación es demasiado bajo. Si la cantidad de agua alcanza el nivel requerido de agua. (La lavadora no funcionará si la cantidad de agua no alcanza el nivel requerido de agua)
El equipo no recibe agua.	Si no hay corriente o se quemó el fusible. Si el abastecimiento de agua se ha cortado o la presión del agua es demasiado baja. Si la manguera de entrada está conectada apropiadamente y el grifo de agua está abierto. Si la pantalla de filtrado de la válvula de entrada ha quedado obstruida por la suciedad. Si la bobina de la válvula de entrada está dañada. (El leve sonido electromagnético es un fenómeno normal cuando la válvula de entrada está encendida) Si el botón de «Inicio / Pausa» se ha presionado tras presionar el interruptor de encendido.
Drenaje fuera de lo normal	Si la manguera de drenaje de agua se ha colocado muy alta. Si el extremo de la manguera de drenaje de agua ha sido sellado en el estanque. Si el anillo interno de goma/caucho de la válvula de drenaje ha quedado obstruido por la suciedad.
Centrifugado anormal	Si la tapa de la puerta está cerrada. Si todas las prendas están acumuladas a un lado del barril o se han colocado prendas en exceso. Si la lavadora no se ha colocado en un lugar estable o ha quedado inclinada. (El suelo no es plano). Si la correa del motor está suelta.

Descripción	Razón	Solución
○ ○ ○ ○ ○ ●	Alarma de anomalías en la toma de agua.	Compruebe si el grifo de agua está abierto o no.
○ ○ ○ ○ ● ○	Alarma de no finalización del drenaje de agua.	Compruebe el sensor de nivel de agua y la bomba de drenaje.
○ ○ ○ ○ ● ●	Alarma de tapa abierta antes del lavado y centrifugado.	Cierre la tapa, presione el botón "Inicio"
○ ○ ○ ● ○ ○	Alarma del lavado ubicado a un lado.	Equilibre de manera manual las prendas dentro del barril.
XX	Otros	Primero vuelva a intentarlo, llame a la línea de servicio técnico si los problemas persisten.

Nota : ● Parpadeo ○ Apagado ● Luz

Nota

- Tras la comprobación, active el equipo, presione el botón «inicio». Si el problema ocurre o la pantalla muestra otros códigos de alarma nuevamente, comuníquese con el servicio técnico.

MANTENIMIENTO

■ Especificaciones técnicas

Presión de Agua Estándar			Grado de impermeabilidad		
0.03MPa~0.8MPa			IPX4		
Modelo	Capacidad de Lavado	Dimensión (W*D*Hmm)	Peso neto	Potencia nominal de entrada	Fuente de alimentación
MA500W21/W	21.0 kg	640*684*1050	52kg	600W	120V~,60Hz

■ Programa de prueba de eficiencia energética

Durante el programa «NORMAL» de lavado, presione «Turbo» y «Selección de etapas» 3 segundos al mismo tiempo.

CONTENTS

SAFETY INSTRUCTIONS

■ Safety instructions	2
-----------------------------	---

INSTALLATION

■ Product description	8
■ Packing the washing machine	9
■ Unpacking the washing machine	9
■ Installation area	9
■ Installation of drain hose	10
■ Levelling the washing machine	10
■ Selection of tap	11
■ Connection of inlet hose, tap and washing machine.....	11

OPERATIONS

■ Preparation before washing.....	12
■ Washing	12
■ After washing.....	12
■ Washing matters needing attention	13
■ The usage of detergent and washing powder.....	13
■ Control panel	14
■ Option.....	15
■ Personalized setting of washing program.....	16
■ Operations of washing process.....	16
■ Washing program table	17

MAINTENANCE

■ Cleaning and care	18
■ Cleaning the cabinet.....	18
■ Cleaning the inlet filter.....	18
■ Trouble shooting	19
■ Technical Specifications.....	20
■ Energy efficiency test program.....	21

SAFETY INSTRUCTIONS

■ Safety instructions

For your safety, the information in this manual must be followed to minimize the risk of fire or explosion, electric shock, or to prevent property damage, personal injury or loss of life.

- This appliance is not intended for use by persons (including children) with reduced physical, sensory or mental capabilities or lack of experience and knowledge unless they have been given supervision or instruction concerning use of the appliance by a person responsible for their safety.
- Children should be supervised to ensure that they do not play with the appliance.
- If the supply cord is damaged, it must be replaced by the manufacturer, its service agent or similarly qualified persons in order to avoid a hazard.
- The new hose-sets supplied with the appliance are to be used and that old hose-sets should not be reused.
- The openings must not be obstructed by a carpet.
- This appliance is intended to be used in household and similar applications such as:
 - staff kitchen areas in shops, offices and other working environments;
 - farm houses;
 - by clients in hotels, motels and other residential type environments;
 - bed and breakfast type environments;
 - areas for communal use in blocks of flats or in launderettes.

SAFETY INSTRUCTIONS

Model	Washing Capacity	Standard Water Pressure
MA500W21/W	21.0kg	0.03MPa~0.8MPa

Explanation of the symbols:



Warning!

This combination of symbol and signal word indicates a potentially dangerous situation which may result in death or serious injuries unless it's avoided.



Caution!

This combination of symbol and signal word indicates a potentially dangerous situation which may result in slight or minor injuries or damage to property and the environment.



Note!

This combination of symbol and signal word indicates a potentially dangerous situation which may result in slight or minor injuries.

SAFETY INSTRUCTIONS



Warning!

The electric shock!

- This appliance is for indoor use only.
- Do not put washing machine at humid place.
- Hands shall not be inserted into running spin-dry tub .
- If the spin-dry tub does not stop within 15 seconds after opening the cover, please stop using the machine and have it repaired.
- Before any maintenance the device, unplug the appliance from the mains.
- Always unplug the machine and turn off the water supply after use. The max. inlet water pressure, in pascals. The min. inlet water pressure, in pascals.
- To ensure your safety, power plug must be inserted into an earthed three-pole socket. Check carefully and make sure that your socket is properly and reliably earthed.
- Make sure that the water and electrical devices must be connected by a qualified technician in accordance with the manufacturer's instructions and local safety regulations.

SAFETY INSTRUCTIONS

Risk to children!

- EN countries: the appliance can be used by children aged from 8 years and above and persons with reduced physical, sensory or mental capabilities or lack of experience and knowledge if they have been given supervision or instruction concerning use of the appliance in a safe way and understand the hazards involved. Children shall not play with the appliance. Cleaning and user maintenance shall not be made by children without supervision.
- Animals and children may climb into the machine. Check the machine before every operation.
- Young children should be supervised that they do not play with the appliance.
- Machine may be very hot during the operation. Keep kids and pets far away from the machine during the operation very wet rooms as well as in the rooms with explosive or caustic gas.
- Remove all packages before using the appliance. Otherwise, serious damage may result.
- The washing machine with single inlet valve only can be connected to the cold water supply. The product with double inlet valves should be correctly connected to the hot water and cold water supply.
- Plug must be accessible after installation.

Risk of explosion!

- Do not wash or dry articles that have been cleaned in, washed in, soaked in, or dabbed with combustible or explosive substances(such as wax, oil, paint, gasoline, degreasers, dry-cleaning solvents, kerosene, etc.) This may result in fire or explosion.
- Before hand thoroughly rinse items of washing by hand.

SAFETY INSTRUCTIONS



Caution

Installing the product!

- This washing machine is for indoor use only.
- It isn't intended to be built-in using.
- The openings must not be obstructed by a carpet.
- Washing machine shall not be installed in bath room or very wet rooms as well as in the rooms with explosive or caustic gases.
- Remove all packages and transport bolts before using the appliance. Otherwise, serious damage may result.
- The washing machine with single inlet valve only can be connected to the cold water supply. The product with double inlet valves should be correctly connected to the hot water and cold water supply.
- Plug must be accessible after installation.
- Do not wash, spin, or dry water-proof seats, down-filled coat, mats, or clothing. Do not wash thick, hard mats even if the washer mark is on the care label. This may result in injury or damage to the washer, walls, floor, or clothing due to abnormal vibrations.

Risk of damaging appliance!

- Your product is only for home use and is only designed for the textiles suitable for machine washing.
- Do not climb up and sit on top cover of the machine.
- Do not lean against machine door.
- Cautions during handling machine:
 1. Transport bolts shall be reinstalled to the machine by a specialized person.
 2. The accumulated water shall be drained out of the machine.
 3. Handle the machine carefully. Never hold each protruded part on the machine while lifting. Machine door can not be used as the handle during the conveyance.
 4. This appliance is heavy. Transport with care.

SAFETY INSTRUCTIONS

- Please do not close the door with excessive forces.
- It is forbidden to wash carpets.

Operating the appliance!

- Before washing the clothes at first time, the product shall be operated in one round of the whole procedures without the clothes inside.
- Flammable and explosive or toxic solvents are forbidden. Gasoline and alcohol etc. Shall not be used as detergents. Please only select the detergents suitable for machine washing, especially for drum.
- Make sure that all pockets are emptied. Sharp and rigid items such as coin, brooch, nail, screw or stone etc. may cause serious damages to this machine.
- Please check whether the water inside the drum has been drained before opening its door. Please do not open the door if there is any water visible.
- Be careful of burning when the product drains hot washing water.
- Never refill the water by hand during washing.
- After the program is completed, Please wait for two minutes to open the door.

Packaging/Old appliance



This marking indicates that this product should not be disposed with other household wastes throughout the EU. To prevent possible harm to the environment or human health from uncontrolled waste disposal, recycle it responsibly to promote the sustainable reuse of material resources. To return your used device, please use the collection systems or contact the retailer where the product was purchased. They return and can take this product for environmental safe recycling.

INSTALLATION

■ Product description

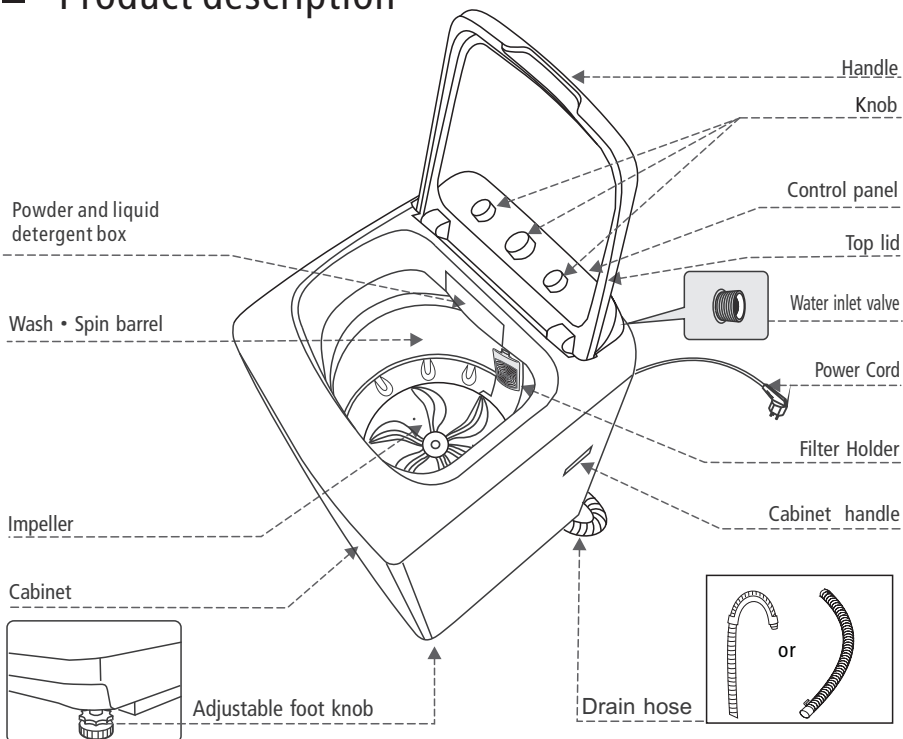

📌 Note!

- The product line chart is for reference only, please refer to real product as standard.

Accessories

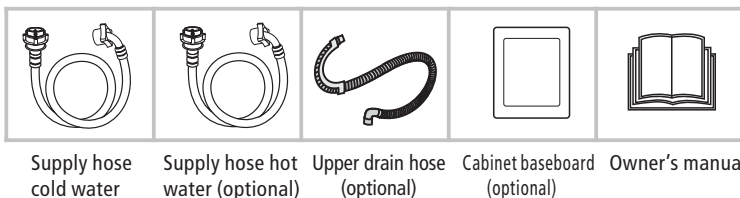

📌 Note!

- Note: If the drain hose is already installed on the machine, then there is no spring clammer and drain hose in the accessories.

INSTALLATION

■ Packing the washing machine

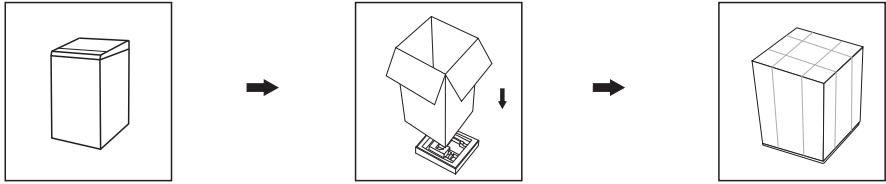

■ Unpacking the washing machine

⚠ Warning!

- Packaging material (e.g. Films, Styrofoam) can be dangerous for children.
- There is a risk of suffocation ! Keep all packaging well away from children.

1. Remove the cardboard box and styrofoam packing.
2. Lift the washing machine and remove the base packing.
3. Remove the tape securing the power supply cord and drain hose.
4. Remove the inlet hose from the drum.

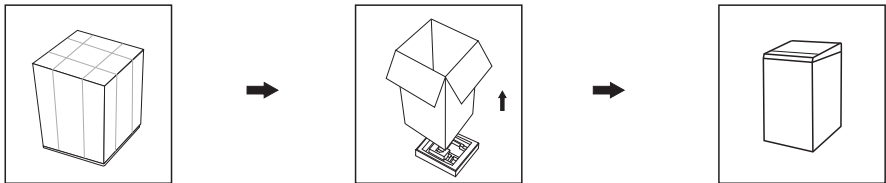

■ Installation area

⚠ Warning!

- Stability is important to prevent the product from wandering!
- Make sure that the product should not stand on the power cord.

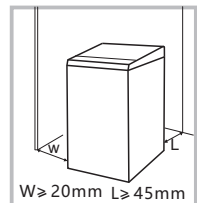

Before installing the machine, the location characterized as follows shall be selected:

1. Rigid, dry, and level surface
2. Avoid direct sunlight
3. Sufficient ventilation
4. Room temperature is above 0°C
5. Keep far away from the heat resources such as coal or gas.

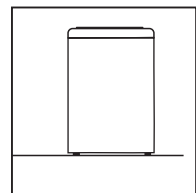

INSTALLATION

■ Installation of drain hose

1. Completely sleeve the drain hose over the sewer.
2. Fix and tighten it with a hoop. (As shown in the figure)

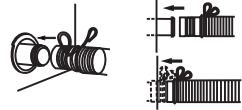

📌 Note!

- Note: The drain hose of the machine with upper drain system has already been assembled before leaving the factory. This picture is suitable for lower drain system.

⚠ Warning!

- Do not kink or protract the drain hose.
- Position drain hose properly, otherwise damage might result of water leakage.
- If drain hose is too long, do not force it into washing machine as it will cause abnormal noises.

There are two ways to place the end of drain hose:

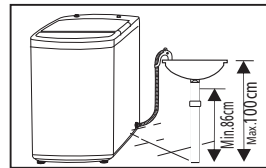
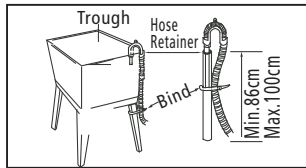
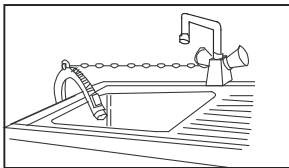

■ Levelling the washing machine

⚠ Warning!

- The lock nuts on all four feet must be screwed tightly against the housing.

1. Check if the legs are closely attached to the cabinet. If not, please turn them to their original positions, tighten the nuts.
2. Check alignment of the product with a spirit level and if required, correct.
3. Loosen the lock nut and turn the feet until it closely contacts with the floor.
4. After being locked properly, press four corners again to make sure that they have been adjusted properly.

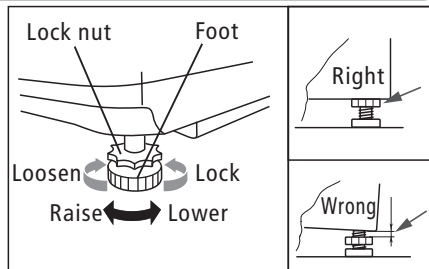

INSTALLATION

■ Selection of tap

Please select appropriate tap.



Ordinary faucet



Screw tap



Special washing machine tap

■ Connection of inlet hose, tap and washing machine

1: Connection between ordinary tap and inlet hose.

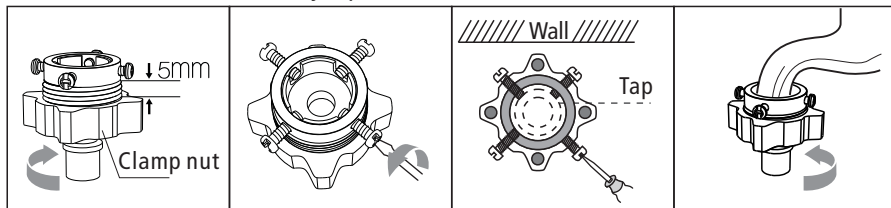

1. Loosen clamp nut to show 5mm thread

2. Loosen four bolts

3. Set connecting base on tap and tighten bolts evenly

4. Tighten clamp nut

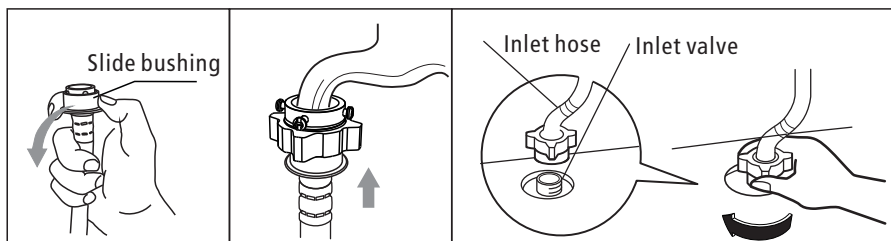

5. Press slide bushing, insert inlet hose into connecting base

6. Connection finished

7. After connection and installation, check if there is water leakage

2: Connection between screw tap and inlet hose.

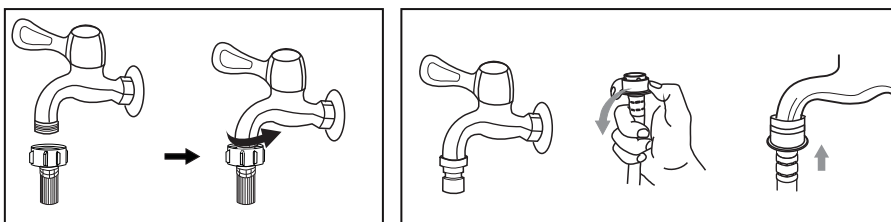

Tap with threads and inlet hose

Special tap for washing machine

⚠ Warning!

- To prevent leakage or water damage, follow the instructions in this chapter!
- Do not kink, crush, modify or sever water inlet hose.

OPERATIONS

■ Preparation before washing

⚠ Caution!

- Before washing, please make sure it's installed properly.
- Before washing it at first time, the washing machine shall be operated in one round of the whole procedures without clothes in as follows.

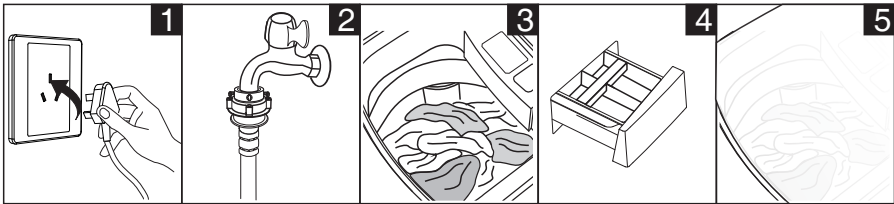

Plug in

Open tap

Open the door and
Put the clothes in
the washing machine

Add detergent

Close door

■ Washing

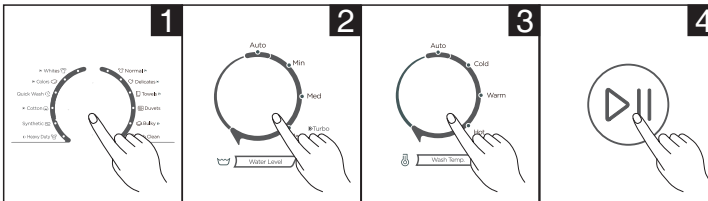

Select Program

Select Level

Select Temp.

Start up

📌 Note!

- If default is selected, step 2,3 can be skipped.

■ After washing

Buzzer will beep after washing finished and the power supply will be cut off automatically. Then unload the laundry.

OPERATIONS

■ Washing matters needing attention

- The working condition of the washer should be (0-40)°C. If used under 0°C, the inlet valve and draining system may be damaged. If the machine is placed under condition of 0°C or less, then it should be transferred to normal ambient temperature to ensure the water supply hose and drain hose are not frozen before use.
- Please check the labels and the explanation of using detergent before wash. Use non-foaming or less-foaming detergent suitable for machine washing properly.

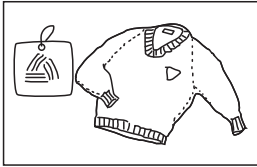

Check the label

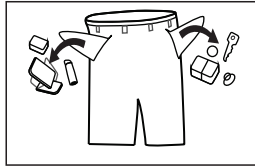

Take out the items out of the pockets

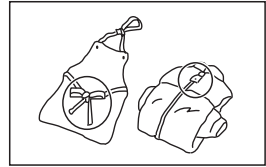

Knot the long strips, zip or button

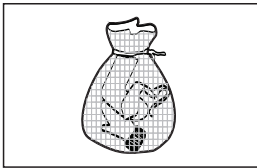

Put small clothes into the pillow slip

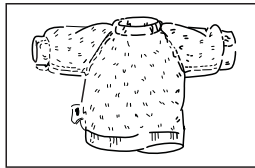

Turn easy-pilling and long-pile fabric inside out

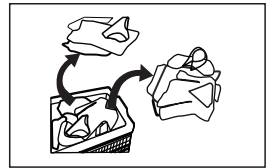

Separate clothes with different textures

⚠ Warning!

- When washing a single clothes, it may easily cause great eccentricity and give alarm due to great unbalance. Therefore it is suggested to add one or two more clothes to be washed together so that draining can be done smoothly.
- Don't washing the clothes touching with kerosene, gasoline, alcohol and other flammable materials.

■ The usage of detergent and washing powder

- As for the agglomerated or ropy detergent or additive, before they are poured into the detergent box, it is suggested to use some water for dilution to prevent the inlet of detergent box from being blocked and overflowing while filling water.
- Please choose suitable type of detergent for the various washing temperature to get the best washing performance with less water and energy consumption.

OPERATIONS

Control panel

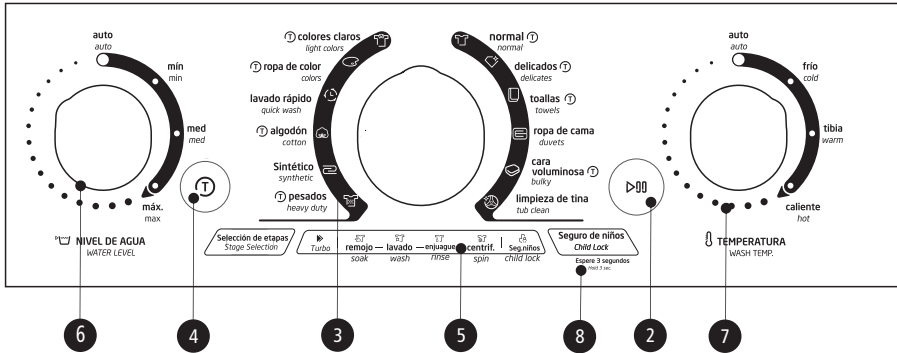

Note!

- The chart is for reference only, Please refer to real product as standard.

1 On/Off

Select a program or blank

2 Start/Pause

Press the button to start or pause the washing cycle.

3 Program

Available according to the laundry type.

4 Turbo button

After choosing a program, the user can press Turbo button (the Turbo light up) to start the function, making the program shorter and good washing performance.

5 Cycle status lights

The relative light will be lighted when the washer is in its washing program, as the soak will light when the washer is operating in soak process.

The door can't be opened When the lock light is on.

When the Turbo light was be lighted, it means the program will be quickly finished than normal.

When the whole program is finished, the light will flash 6 times.

6 Water Level

After program selection, select the water level button to the proper water level for wash.

7 Wash Temp.

Press to select the washing water temperature. The rinse water temperature is always cold.

8 Child Lock

To avoid mis operation by children.

OPERATIONS

■ Option

Water Level

Water level

Select water level according to clothing categories, degree of soiling and washing habits of customers, except Drain&Spin and Tub Clean.

Stage Selection

Stage selection

Combination of soaking, washing, rinsing and spinning light is available.

Wash Temp.

Wash Temp.

Select wash temp knob to regulate the Hot, Warm, Cold water for wash.

Child Lock

Child Lock

If you want to lock all the buttons to prevent settings from being changed by children, you can activate the Child Lock function.

How to Lock

1. Select Program
2. Press the Start/Pause button to start washing.
3. Press the child lock button 3sec.



How to Unlock

If you want to unlock during wash, press child lock selection button 3sec again.

⚠ Caution!

When the lid is opened during machine operation, the buzzer will beep continuously until the lid is closed

OPERATIONS

■ Personalized setting of washing program

Customers can select washing program according to actual demand, water volume and appointment time

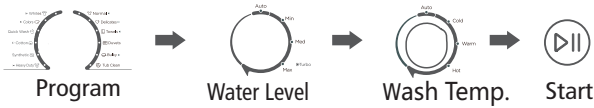

■ Operations of washing process

Customers can set single process or combinations of rinsing and spinning freely according to demand. Detailed operations as follows for different models:

Spin Only Function



Note!

- Other process combinations are just like above.

▶ Turbo

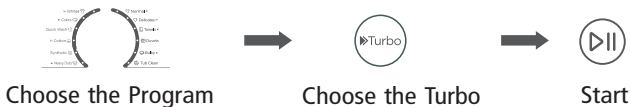

Note!

- The Quick Wash, Duvets, Tub Clean and Synthetic functions cannot select Turbo.

OPERATIONS

■ Washing program table



Program are available according to the laundry type.

Program	
Whites	To wash white clothes.
Colors	Suitable to wash the colorful clothes.
Quick wash	To wash light dirty cloths with only one rinsing cycle.
Cotton	Suitable to wash clothes made of cotton.
Synthetic	To wash synthetic articles, for example: shirts, coats, blending.
Heavy duty	Use this program when washing heavy duty clothes like Jeans and blanket.
Normal	Standard fabric washing program, suitable to wash ramie cotton fabric wash for once, rinsing for twice, the spin time is a little long.
Delicates	The water flow is infirmly. It is used for washing woollens, thin clothes or cleaner clothes.
Towels	To wash towel.
Duvets	To wash duvets.
Bulky	Suitable to wash bulky clothes. For example Jeans and so on.
Tub clean	It will be adhere to wash powder's residue inside and outside the barrel because of the pollution and the problem of the water quality. It will take smelly and the drain will not be flowing. Otherwise, the adhering residue will take off during the wash process. And the clothing will be dirty. User should clean the tub monthly.

MAINTENANCE

■ Cleaning and care

⚠ Warning!

- Before your maintenance starts, please unplug the machine and close the tap.

■ Cleaning the cabinet

Proper maintenance on the washing machine can extend its working life. The surface can be cleaned with diluted non-abrasive neutral detergents when necessary. If there is any water overflow, use the wet cloth to wipe it off immediately. No sharp items are allowed.

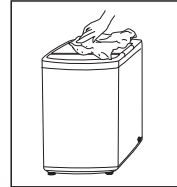

📌 Note!

- Formic acid and its diluted solvents or equivalent are forbidden, such as alcohol, solvents or chemical products, etc.

■ Cleaning the inlet filter

📌 Note!

- Inlet filter must be cleaned if there is less water.

Washing the filter in washing machine:

1. Screw off the inlet pipe from the backside of the machine.
2. Pull out the filter with long nose pliers and reinstall it back after being washed.
3. Use the brush to clean the filter.
4. Reconnect the inlet pipe.

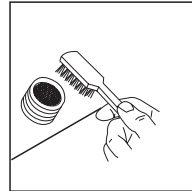
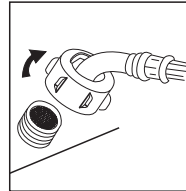

Lint filter clean

1. There is a built-in lint filter in your washer. It can help to collect lint during washing cycle.
2. It is suggested to clean the lint filter every 10 cycles.
3. Take it out and clean the filter with water. Then place it back into the washer.

Magic filter

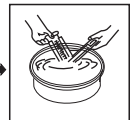
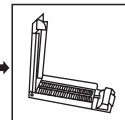

Normal filter

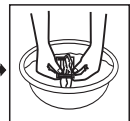
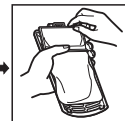

MAINTENANCE

■ Trouble shooting

The start of the appliance does not work or it stops during operation.
First try to find a solution to the problem, If not, contact the service centre.

Description	Inspection Items
No washing	If the power is off or the fuse is burned out. If the power supply voltage is too low. If the water amount reaches to the required water level.(The washer will not work if the water amount does not reach the required water level)
No water flows in	If the power is off or the fuse is burned out. If the water supply is cut off or the water pressure is too low. If the inlet hose is properly connected and the water tap is opened. If the filtering screen of inlet valve is blocked by dirt. If the coil of inlet valve is damaged. (The slight electromagnetic sound is normal phenomenon when the inlet valve is switched on) If the "Start / Pause" button is pressed after the power switch is pressed.
Abnormal draining	If the water drain hose is placed very high. If the end of water drain hose is sealed in pond. If the internal rubber ring of drain valve is blocked by dirt.
Abnormal spin	If the door lid is closed. If all clothing piled largely at one side of barrel or the clothing is excessively placed. If the washer is not placed in stable condition or it is placed in inclination state. (The ground is not flat). If the motor belt is loosened.

Description	Reason	Solution
○ ○ ○ ○ ○ ◎	Alarm for abnormal water intaking.	Check the water tap is opened or not.
○ ○ ○ ○ ◎ ○	Alarm for water drain has not finished.	Check the water level sensor and drain pump.
○ ○ ○ ○ ◎ ◎	Alarm for lid not closed before wash and spin.	Close the lid, Press "Start" button
○ ○ ○ ◎ ○ ○	Alarm for washing stay at one side.	Manually balance clothes in the barrel by hands.
XX	Others	Please try again first, call up serviceline if there are still troubles

Note : ◎ flash ○ off ● light

Note!

- After the check, activate the appliance, press "start" button. If the problem occurs or the display shows other alarm codes again, contact the service.

MAINTENANCE

■ Technical Specifications

Standard Water Pressure		Grade of waterproof			
0.03MPa~0.8MPa		IPX4			
Model	Washing Capacity	Dimension (W*D*Hmm)	Net Weight	Rated input power	Power Supply
MA500W21/W	21.0 kg	640*684*1050	52kg	600W	120V~,60Hz

MAINTENANCE

■ Energy efficiency test program

During "NORMAL" Washing program, press the "Turbo" and "Stage selection" for 3 seconds at the same time.



make yourself at home

V1.0
16138100A*****